

# Consola de chamada PVA-15CST PAVIRO

[www.boschsecurity.com/pt](http://www.boschsecurity.com/pt)



**BOSCH**

Tecnologia para a vida



- ▶ Indicação do LED de anúncio na tampa do microfone
- ▶ 15 teclas de função programáveis disponíveis
- ▶ Teclado numérico integrado
- ▶ Botões de seleção táteis programáveis

O modelo PVA-15CST é uma consola de chamada do sistema PAVIRO. De origem, a consola de chamada tem um microfone de pescoço flexível com proteção antirruído e monitorização permanente, um total de 20 botões, um visor CL iluminado e um altifalante integrado. É possível modificar a consola de chamada para a adequar aos requisitos do utilizador ligando um máximo de cinco extensões de consola de chamada PVA-20CSE, cada uma delas com 20 botões de seleção personalizáveis.

Outras propriedades:

- Cinco teclas de menu/função (pré-programadas) – uma luz indicadora verde ou amarela por botão
- 15 botões de seleção (personalizáveis) – duas luzes indicadoras (verde/vermelho) por botão
- Etiqueta com tampa transparente – é possível alterar a etiqueta em qualquer altura
- Pode ser utilizado na posição vertical ou como um dispositivo de montagem embutida em bastidor ou numa secretária
- Monitorização interna com registo de erros – em conformidade com todas as normas nacionais e internacionais relevantes
- Configuração fácil – recurso ao assistente de configuração ou ao software IRIS-Net

Para obter mais informações (em especial no que diz respeito à colocação em funcionamento), consulte as instruções de funcionamento do PVA-15CST e a documentação do IRIS-Net.

## Generalidades (sistema)

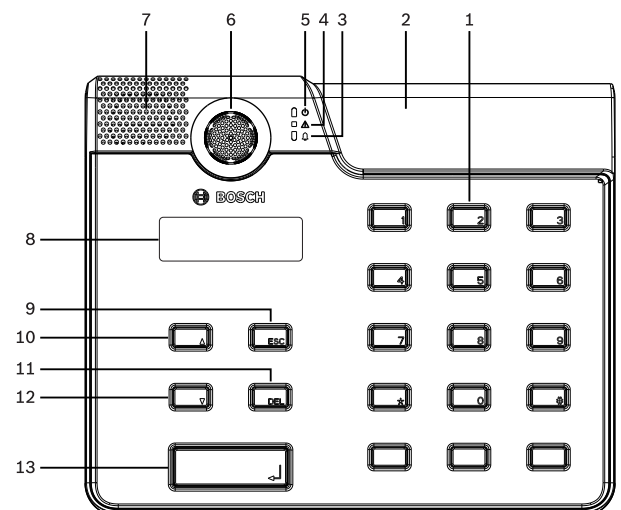

- 1 Botões de seleção
- 2 Ranhuras de instalação de botões
- 3 Luz indicadora de alarme por voz
- 4 Luz indicadora de aviso de falha geral
- 5 Luz indicadora de alimentação
- 6 Microfone
- 7 Altifalante
- 8 Visor
- 9 Botão ESC
- 10 Botão ↑
- 11 Botão DEL
- 12 Botão ↓
- 13 Botão ↵

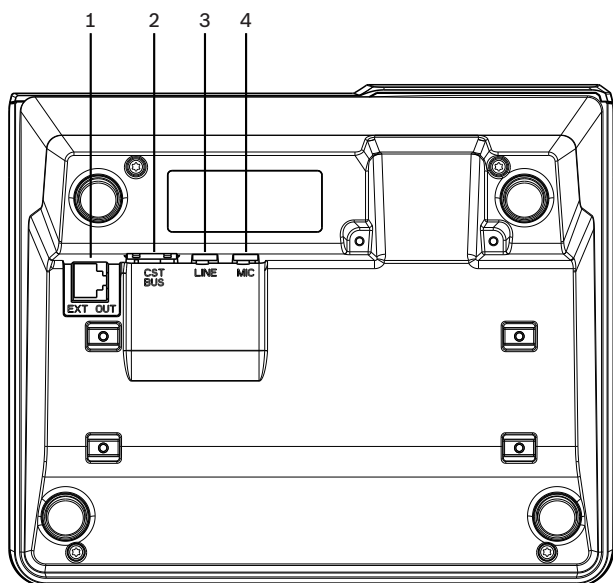

- 1 Porta EXT OUT
- 2 Porta CST BUS
- 3 Porta LINE
- 4 Porta MIC

### Certificados e Aprovações

- CEI 60065
- EN 61000-6-3
- EN 50130-4

### Peças incluídas

Quantidade	Componente
1	PVA-15CST
1	Cabo direto (3 metros)
7	Tiras de papel em branco
1	Proteção (suporte)
2	Parafusos para proteção
1	Ferramenta de libertação da tampa
1	Manual de utilização
1	Instruções de segurança importantes

### Especificações Técnicas

Porta CAN BUS	10, 20 ou 62,5 kbits, 1 × RJ-45, comprimento máx. 1000 m
Nível de entrada máximo do microfone	-21 dBu
Nível de entrada máximo da linha	+4 dBu
Nível de saída máximo de NF	+12 dBu
Botões	5 pré-programados, 15 zonas/teclas de função programáveis
Cor	RAL 9017 (preto)
Luzes indicadoras	Alimentação (verde), Falha (amarelo), Alarme (vermelho) LED verde ou amarelo por botão de menu pré-programado LED verde e vermelho por zona/tecla de função programável
Visor CL	Visor CL retroiluminado (122 × 32 pixels)
Portas	1 porta CST BUS (Dados de controlo + Áudio + Fonte de alimentação, RJ-45) 1 fonte de áudio (nível de linha, tomada de telefone) 1 porta de microfone (tomada de telefone) 1 porta EXT OUT (extensão da consola de chamada, RJ-12)
Entrada de alimentação CC	15–58 V
Corrente de alimentação máxima (sem extensões de consola de chamada)	Standby/Inativo/Anúncio/Alerta: 24 V/80 mA/1,92 W
Corrente de alimentação máxima (com 5 extensões de consola de chamada)	Standby/Inativo/Anúncio/Alerta: 24 V/190 mA/4,56 W

Temperatura de funcionamento	-5 °C a 45 °C
Ambiente eletromagnético	E1, E2, E3
Dimensões do produto (Largura × Altura × Profundidade)	200 × 166 × 66 mm (sem microfone)
Peso líquido	0,6 kg
Peso do produto embalado	1,1 kg



Diagrama do circuito

Representado por:

**Portugal:**  
 Bosch Security Systems  
 Sistemas de Segurança, SA.  
 Av. Infante D. Henrique, Lt.2E - 3E  
 Apartado 8058  
 Lisboa, 1801-805  
 Telefone: +351 218 500 360  
 Fax: +351 218 500 088  
 pt.securitysystems@bosch.com  
 www.boschsecurity.com/pt

**América Latina:**  
 Robert Bosch Ltda  
 Security Systems Division  
 Via Anhanguera, Km 98  
 CEP 13065-900  
 Campinas, Sao Paulo, Brazil  
 Phone: +55 19 2103 2860  
 Fax: +55 19 2103 2862  
 latam.boschsecurity@bosch.com  
 www.boschsecurity.com

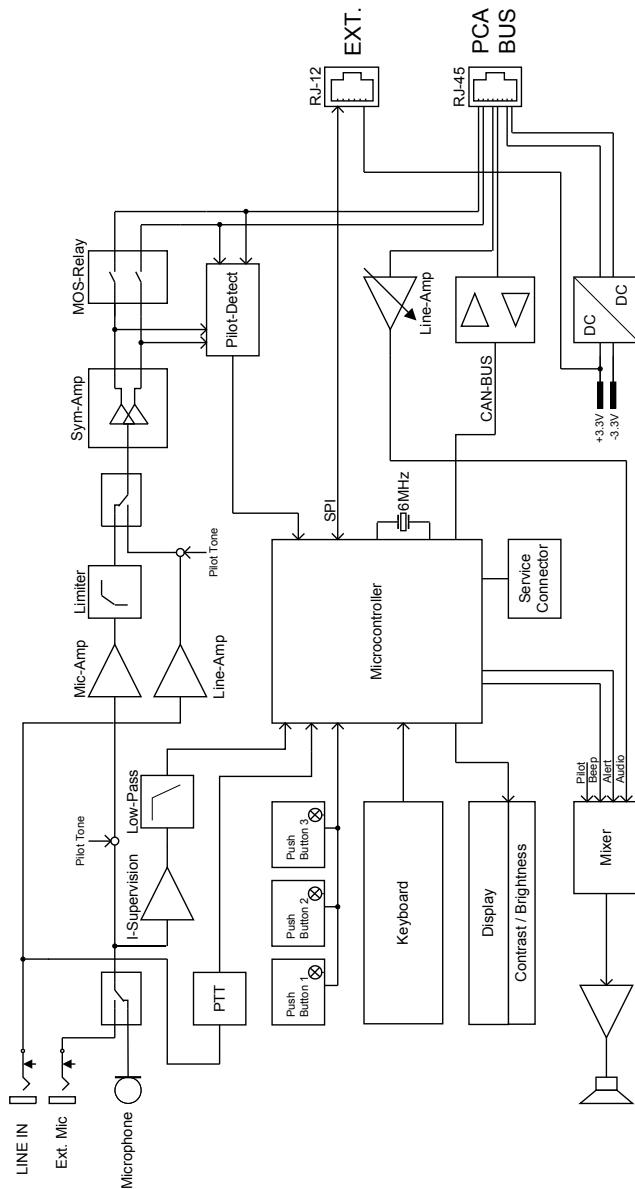
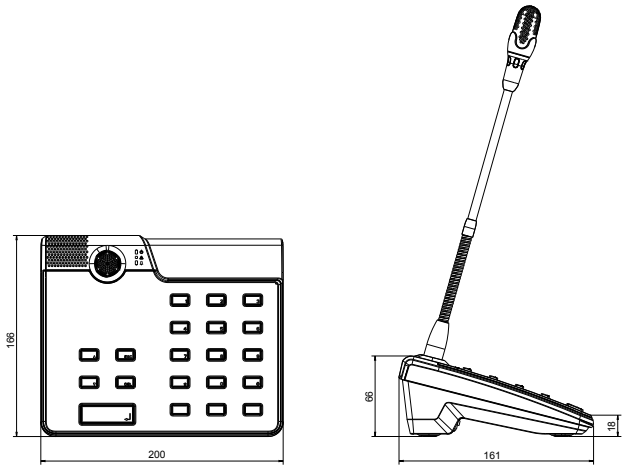

Dimensões da consola de chamada

Como encomendar

**Consola de chamada PVA-15CST PAVIRO**  
 N.º de encomenda **PVA-15CST**

**Acessórios de hardware**

**Extensão da consola de chamada PVA-20CSE PAVIRO**  
 N.º de encomenda **PVA-20CSE**

**Botão de emergência PVA-1EB PAVIRO**  
 N.º de encomenda **PVA-1EB**

**Interruptor de chave PVA-1KS PAVIRO**  
 N.º de encomenda **PVA-1KS**